



Bel SE Hungary - SAS
Stage 1st: Unpublished
1. pálya: Ismeretlen
Course Designer: Felhő+Bel



SCENARIO: You are walking on the street with your friend, when some attacker tries to kill you; get the gun from your died friend (after he pushed back the enemy with 3 shots) and defend yourself.
TÖRTÉNET: egy ismerősséddel sétáltok, amikor egyszer csak rátok támad egy ismeretlen banda. Az ismerősöd előkapja a revolverét, 3 lövésétől fedezékbe húzódnak, de közben halálos sebet kap ő is. Kapd fel a fegyverét, és véd meg magad.

START CONDITION: Standing at the P1. start position: loaded gun in hand.
START POZÍCIÓ: A lövő a P1 ponton áll, fegyver töltve (csőre töltve, fesztelenítve) kézben.

STAGE PROCEDURE: Limited one shot/target.
ELJÁRÁS: Köött lövésszám: célonként 1 lövéssel küzd le a 3 célt.

Természetesen mivel ismeretlen pálya, nem pontosan az alábbi rajz szerint lesz!

STRINGS: 1
RÉSZFELADATOK: 1
SCORING: 3 rounds, **limited**
PONTOZÁS: 3 lövés, **kötött**
TARGETS: 3 threat, 2 non threat, 0 Steel
CÉLOK: 3 fenyegető, 2 nemf, 0 fém
SCORED HITS: Best 1 per paper
ÉRTÉKELÉS: Legjobb 1 /cél
START-STOP: Audible - Last shot
KEZDÉS-VÉG: Hangjel - utolsó lövés
RULES: Current SAS Rulebook
SZABÁLYOK: Érvényes SAS szabályok
COVER GARMENT: Required
REJTVE INDUL: Igen

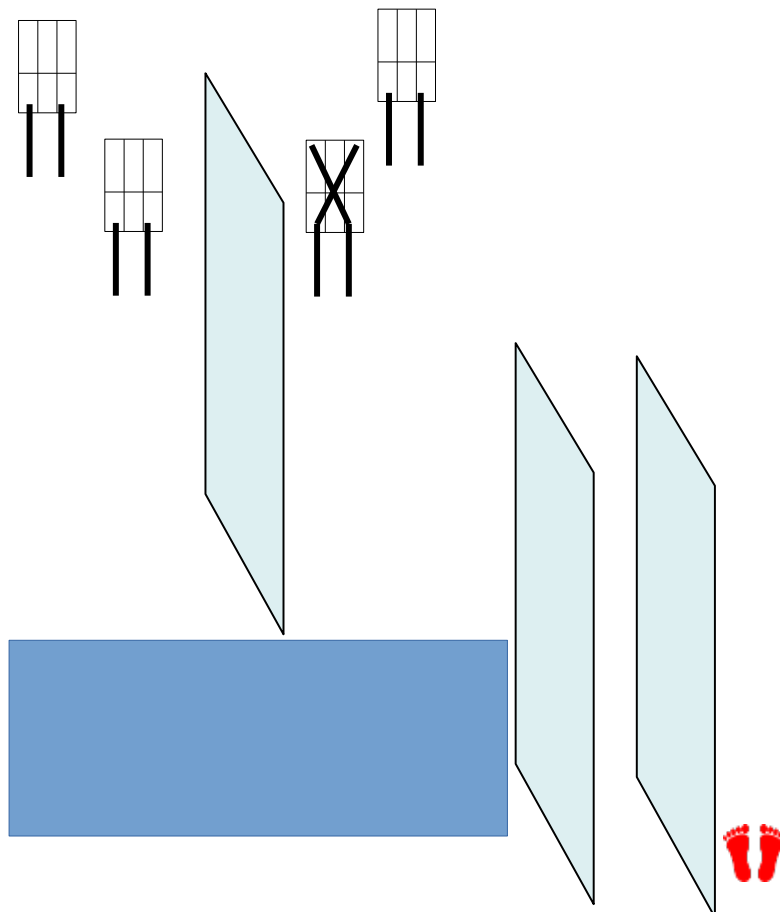



Bel SE Hungary - SAS
Stage 2nd: El presidente
2. pálya: El predidente
Course Designer: Attila Belme



SCENARIO: As Jeff Cooper designed

TÖRTÉNET: Jeff Cooper egy Dél-Amerikai elnök testőrsége számára találta ki ezt a gyakorlatot.

START CONDITION: Standing at the P1, loaded gun with 6 rounds (chamber loaded, holstered) back.

START POZÍCIÓ: A lövő a P1 ponton áll, fegyver 6 lőszerre töltve (csőre töltve), tokban, rejtve, céloknak háttal.

STAGE PROCEDURE: On the buzzer engage the targets 2 rounds, reload and reengage with 2 hits. Restriction on pointing the muzzle above the berm at any time. Muzzle safe points: 180 degree and top of the backstop.

ELJÁRÁS: Küzd le a célokat 2 lövéssel, tárcsere után további 2 találattal. Gumilövedékkel csak az első fele, vagyis 6 lövés.

STRINGS: 1
RÉSZFELADATOK: 1
SCORING: 12 rounds, unlimited
PONTOZÁS: 12 lövés, kötetlen
TARGETS: 3 threat, 0 non threat, 0 Steel
CÉLOK: 3 fenyegető, 0 nemf, 0 fém
SCORED HITS: Best 4 per paper
ÉRTÉKELÉS: Legjobb 4 /cél
START-STOP: Audible - Last shot
KEZDÉS-VÉG: Hangjel - utolsó lövés
RULES: Current SAS Rulebook
SZABÁLYOK: Érvényes SAS szabályok
COVER GARMENT: Required
REJTVE INDUL: Igen

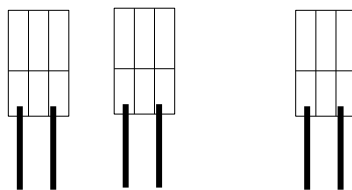



Bel SE Hungary - SAS
Stage 3rd: Box
3. pálya: Box
Course Designer: Attila Belme



SCENARIO: You attacked, hit back, move back, cover your head and fire back.

TÖRTÉNET: Megtámadtak, üss vissza, vedd a fejed, hátrálva lőj vissza.

START CONDITION: Standing at the P1, loaded gun (chamber loaded, holstered).

START POZÍCIÓ: A lövő a P1 ponton áll, fegyver töltve (csőre töltve), tokban, rejtve.

STAGE PROCEDURE: On the buzzer engage the target with a weak-hand kick (at least 10 cm movement), cover your head with weak hand, fire 4 shots during moving backwards. Restriction on pointing the muzzle above the berm at any time. Muzzle safe points: 180 degree and top of the backstop.

ELJÁRÁS: Hangjelre gyenge kézzel üsd meg a célt (min 10 cm mozgás), vedd a fejedet gyenge kézzel, hátrálás közben érj el 4 találatot.

STRINGS: 1
RÉSZFELADATOK: 1
SCORING: 4 rounds, unlimited
PONTOZÁS: 4 lövés, kötetlen
TARGETS: 1 threat, 0 non threat, 0 Steel
CÉLOK: 1 fenyegető, 0 nemf, 0 fém
SCORED HITS: Best 4 per paper
ÉRTÉKELÉS: Legjobb 4 /cél
START-STOP: Audible - Last shot
KEZDÉS-VÉG: Hangjel - utolsó lövés
RULES: Current SAS Rulebook
SZABÁLYOK: Érvényes SAS szabályok
COVER GARMENT: Required
REJTVE INDUL: Igen





Bel SE Hungary - SAS
Stage 4rd: Street
4. pálya: Sikátor
Course Designer: Attila Belme



SCENARIO: You attacked on the street.

TÖRTÉNET: A Zegzugos sikátorban rád támadnak, védd meg magad.

START CONDITION: Standing at the P1, loaded gun (chamber loaded, holstered).

START POZÍCIÓ: A lövő a P1 ponton áll, fegyver töltve (csőre töltve), tokban, rejtve.

STAGE PROCEDURE: On the buzzer engage the targets in tactical priority. Restriction on pointing the muzzle above the berm at any time. Muzzle safe points: 180 degree and top of the backstop.

ELJÁRÁS: Küzd le a célokat taktikai elsőbbséggel. Gumilövedékkel célonként 1 találat, vagyis 6 lövés. Az ábra nem tökéletesen pontos.

STRINGS: 1
RÉSZFELADATOK: 1
SCORING: 12 rounds, unlimited
PONTOZÁS: 12 lövés, kötetlen
TARGETS: 6 threat, 3 non threat, 0 Steel
CÉLOK: 6 fenyegető, 3 nemf, 0 fém
SCORED HITS: Best 2 per paper
ÉRTÉKELÉS: Legjobb 2 /cél
START-STOP: Audible - Last shot
KEZDÉS-VÉG: Hangjel - utolsó lövés
RULES: Current SAS Rulebook
SZABÁLYOK: Érvényes SAS szabályok
COVER GARMENT: Required
REJTVE INDUL: Igen

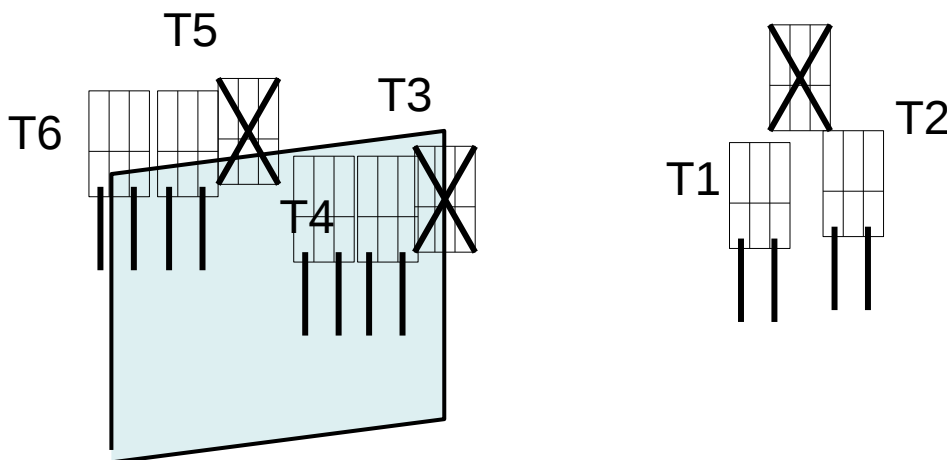

SP



Bel SE Hungary - SAS
Stage 5th: Terrace
5. pálya: Terasz
Course Designer: Attila Belme



SCENARIO: Standing on your terrace, suddenly attackers arrives with Aks.
TÖRTÉNET: A teraszon állodgálsz, amikor váratlan vendégek érkeznek AK-val a kezükben.

START CONDITION: Sitting at the P1. start position: loaded gun holstered.
START POZÍCIÓ: A lövő a P1 ponton ül, fegyver, rejtve.

STAGE PROCEDURE: On the buzzer engage the targets in tactical priority with 2 hits, kneel behind barricade, and another 2 hits. Restriction on pointing the muzzle above the berm at any time. Muzzle safe points: 180 degree and top of the backstop.

ELJÁRÁS: Küzd le a célokat taktikai elsőbbséggel 2 találattal, majd letérdelve a fedezék mögé újabb 2 találattal. Gumilövedékes esetén a 4. cél nem játszik, és csak az első 2 lövés értékelt célonként.

STRINGS: 1
RÉSZFELADATOK: 1
SCORING: 16 rounds, unlimited
PONTOZÁS: 16 lövés, kötetlen
TARGETS: 4 threat, 0 non threat, 0 Steel
CÉLOK: 4 fenyegető, 0 nemf, 0 fém
SCORED HITS: Best 4 per paper
ÉRTÉKELÉS: Legjobb 4 /cél
START-STOP: Audible - Last shot
KEZDÉS-VÉG: Hangjel - utolsó lövés
RULES: Current SAS Rulebook
SZABÁLYOK: Érvényes SAS szabályok
COVER GARMENT: Required
REJTVE INDUL: Igen

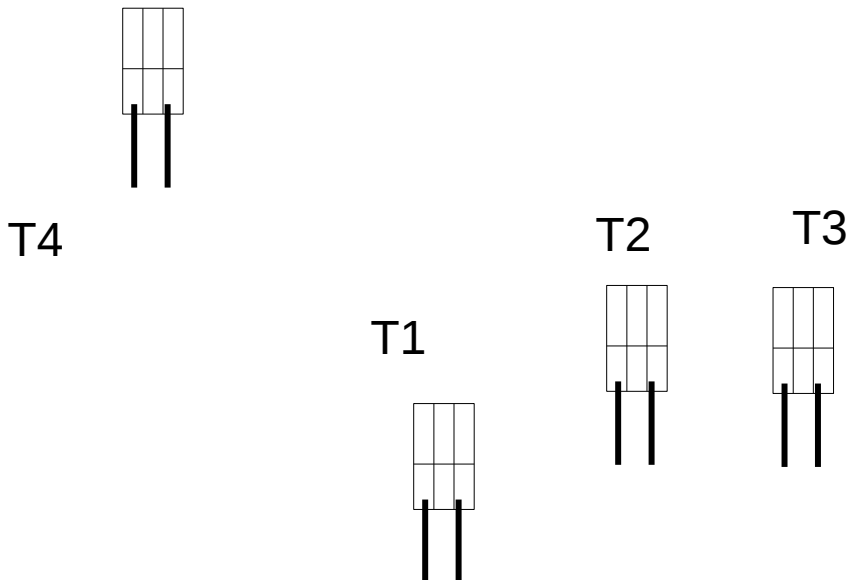

P1

